

TARGET

CNC

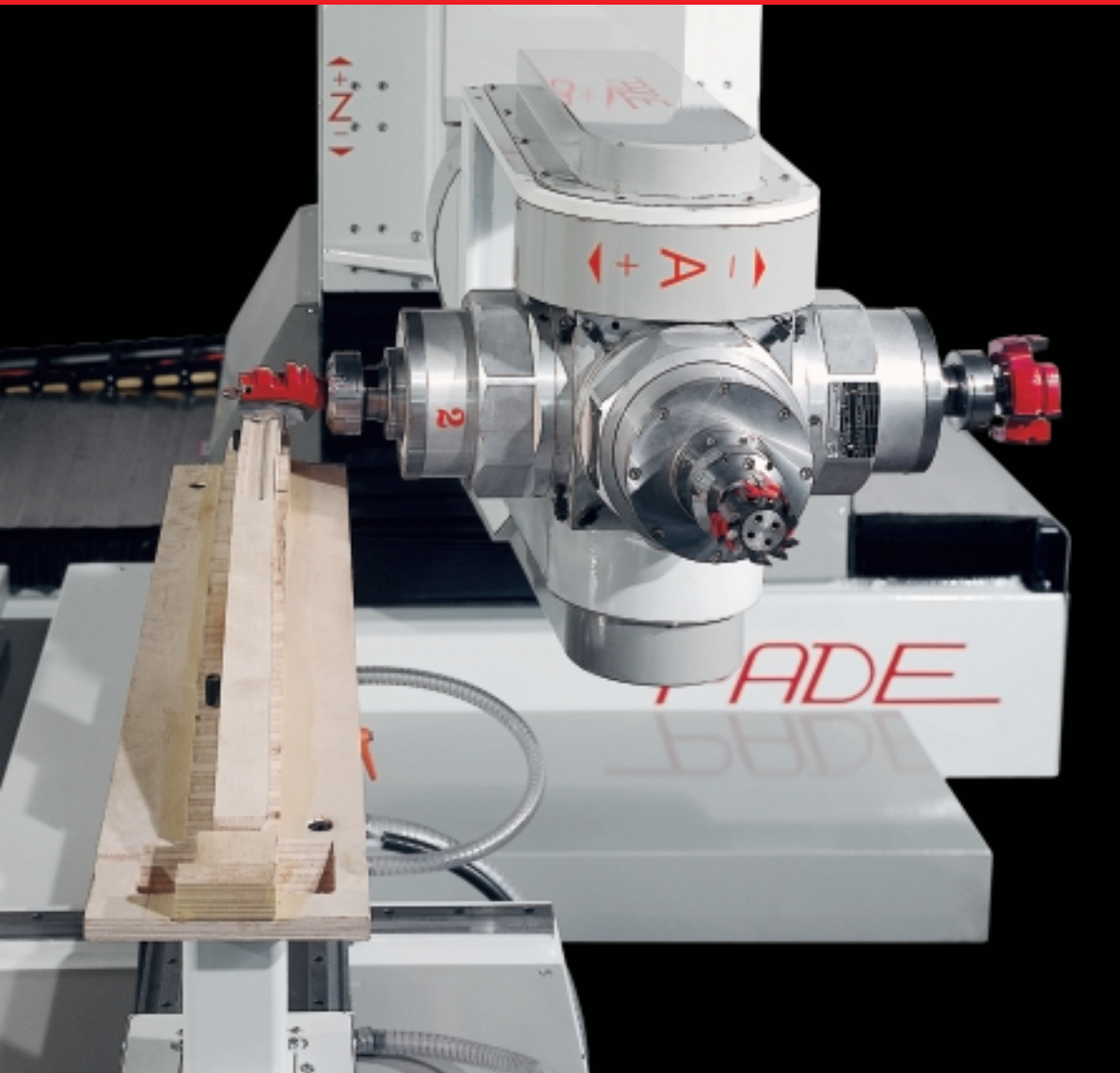

TARGET è il centro di lavoro 5 assi per la lavorazione di elementi di sedie, tavoli ed elementi in massello. Di contenute dimensioni ma di grande tecnologia può eseguire fresature sui 5 assi nonché operazioni di foratura, mortasatura, tenonatura senza limiti di distanza, interassi e regolazioni. La testa di lavoro è composta da 4 elettromandri in linea, con cuscinetti ceramici e grande velocità di cambio dell'utensile in lavorazione grazie al sistema a revolver.



TARGET is the 5 axes workcenter applying ideally to the furniture industry especially for the production of solid wood chair and table components. Carefully studied in order to offer a high degree of technology in compact dimensions, it can perform a variety of routing operations with 5 axes interpolation: boring, mortising, tenoning and without limit of distance, interaxis or resetting. The machine head comprises 4 aligned independant electrospindles with ceramic bearings. Tool spindle change is permitted in an instant thanks the head revolving system.

Das Arbeitszentrum TARGET fuehrt die typische Bearbeitungen welche im Massivholzbereich fuer die Fertigung von Stuhle, Tische, Rahmen, Gestellen, Sofateile und sonstige Moebelartikel, ueblich sind, aus. Die perfekte Kombination der kompakten Struktur und der hoechste Technologie ermöglichen die Ausfuehrung von unterschiedlichen Bearbeitungen wir runde Loecher, Zapfen, Nuten, Proffraesungen, ohne Einschränkungen in bezug auf Abstaenden und Abwincklungen. Der Maschinenkopf ist mit 4 unabhaengigen in einer Linie ausgerichteten Elektroschpindeln mit Keramik-Lagern ausgestattet. Dank der Revolver-System wird einen besonders schnellen Werkzeug-swechsel ermöglicht.

TARGET est un centre d'usinage à 5 axes qui trouve son application spécifique dans le secteur meublier en bois massif : chaises, tables, elements de meubles en général. La haute technologie de cette machine est exploitée par sa dimension structurelle contenue lui permettant des operations sur 5 axes de tous genre : fraisage de tenons, profils, rainures, perçage et mortaisage, sans limitatiions de distances, entre-axes et reglages. La tête de travail est composée par 4 electromandriins independants, en ligne, avec roulements céramiques et grande vitesse de changement d'outil en usinage grâce au système 'revolver'.

TARGET es el centro de mecanizado de 5 ejes para la producción de elementos de sillas, mesas y elementos macizos. De dimensiones contenidas, pero juntas a elevada tecnología, puede ejecutar fresados en los 5 ejes así como taladrados, escopleados, espigados sin límites de distancia, interejes y ajustes. El cabezal de trabajo es compuesto de 4 electromandriins independientes en línea, con cojinetes cerámicos y grande rapidez de cambio de herramientas gracias al sistema a revolver.

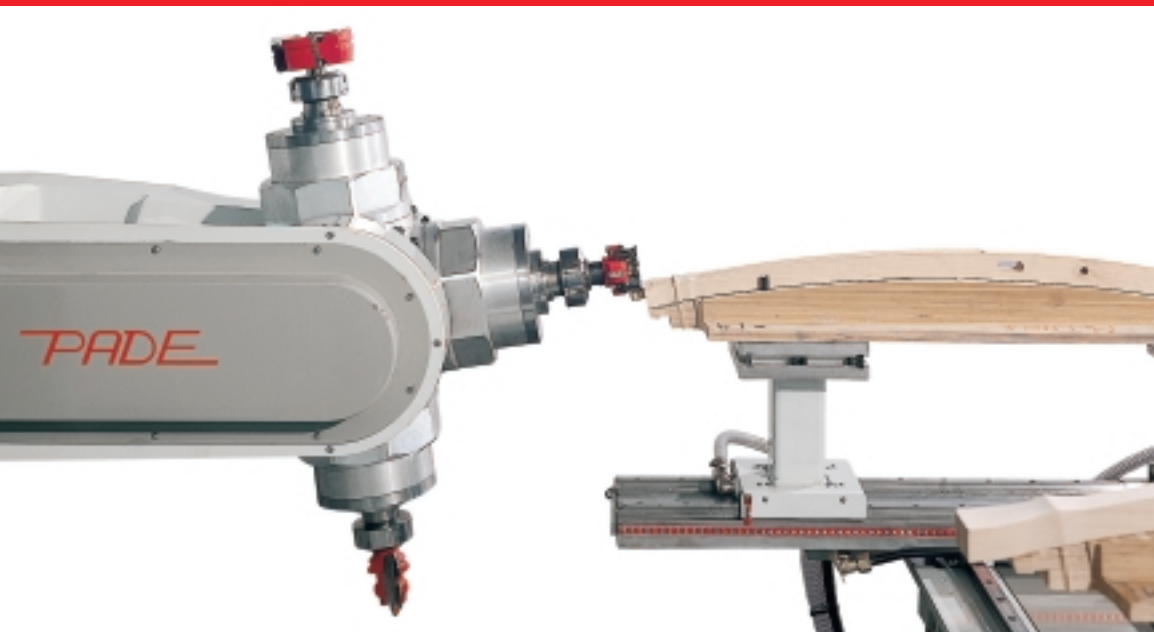

TABLES

La macchina standard è fornita con tavolo TANDEM – brevettato – (vedi foto 1). Praticamente composta da un tavolo di lavoro con 2 diverse aree di lavoro regolabili in direzioni X e Y in modo da garantire la massima flessibilità e semplicità nel posizionamento dei pezzi. La soluzione del TAVOLO TANDEM permette di poter lavorare in un unico posizionamento pezzi destri e sinistri, così come 2 pezzi distinti per area, oppure un pezzo unico su tutta l'area di lavoro (mm 1600x1100)

The standard machine is equipped with a TANDEM table - patented - (see picture ...) featuring 2 adjustable work areas that can be moved along the X and Y axes allowing the maximum flexibility and simplicity for component fixture. The TANDEM table solution permits the processing of lefthand and righthand components with one fixture position. In this way 2 pieces on each area or one large piece on the whole work area (1600 x 1100 mm) can be executed.

Die standard Maschine wird mit Tisch Version TANDEM - patentiert - (siehe Bild ***) ausgestattet. Es sind praktisch 2 Arbeitsraeume einstellbar in X und Y um die maximale Flexibilitaet sowie einfachste Stueckpositionierung zu gewaehrleisten. Die Tischloesung TANDEM ermoeglicht die Bearbeitung

von linken und rechten Teilen mit einer einzigen Aufspannung oder 2 unterschiedliche Modellen auf jeden Arbeitsraum oder einen lange Teil auf beide Arbeitsraeume gespannt im Symultanzycklus gearbeitet.

La machine standard est équipée avec un table TANDEM - breveté - (voir photo **). Pratiquement il s'agit d'une table avec 2 champs d'usinage réglables en direction X et Y étudiée pour garantir une flexibilité superieure et un positionnmemt très simple et rapide des pièces à usiner. La solution TABLE TANDEM, permèt l'usinage dans un seul cycle soit de pièces droites et gauches, soit de 2 pièces differentes sur chaque champ de travail et aussi bien que une seule grande pièce sur la surface totale des deux champs de travail par cycle simultané. (1600 x 1100 mm)

La máquina estándar es equipada de 1 mesa TANDEM – patentada – (ver foto XX). Practicamente es compuesta de una mesa de trabajo con 2 distintos areales de trabajo ajustables en las direcciones X e Y, de manera que se garantiza la máxima flexibilidad y simplicidad de posicionamiento de las piezas. La solución de la MESA TANDEM permite de mecanizar con un solo posicionamiento piezas derechas y izquierdas, así como también 2 piezas distintas por cada areal, o bien una unica pieza en todo el areal de trabajo (mm 1600 x 1100 mm)



WORKING AXES AND SPEED

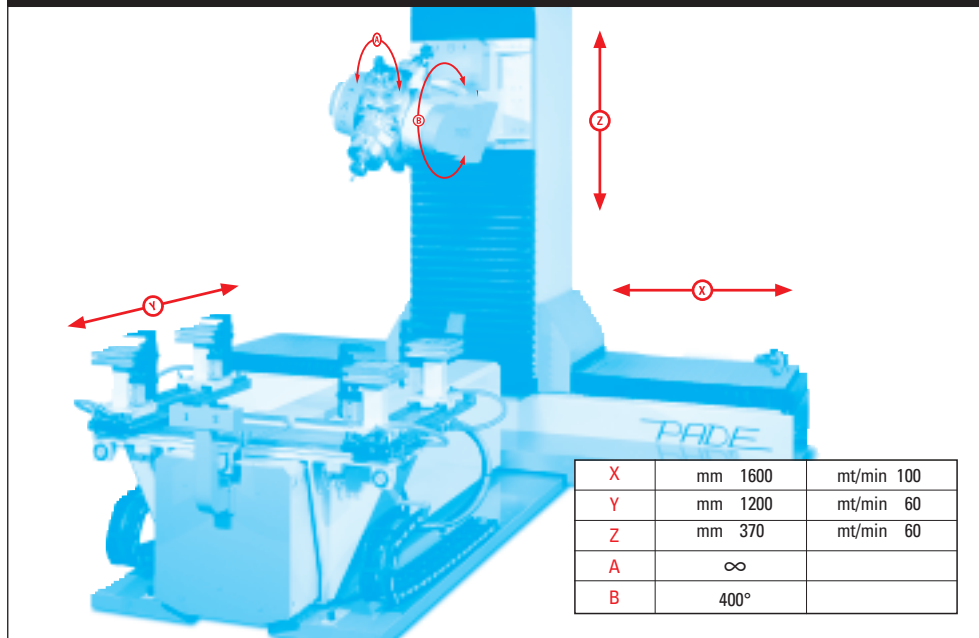

In opzione sono offerti i tavoli SPLIT: 2 distinti tavoli di lavoro indipendenti (assi Y1 e Y2) che permettono di lavorare in modo alternato: ossia caricare un tavolo mentre la macchina lavora un pezzo sull'altro. All'occorrenza i tavoli SPLIT possono lavorare simultaneamente e quindi creare un'unica area di lavoro per pezzi di dimensioni più grandi (mm 1600x1100)

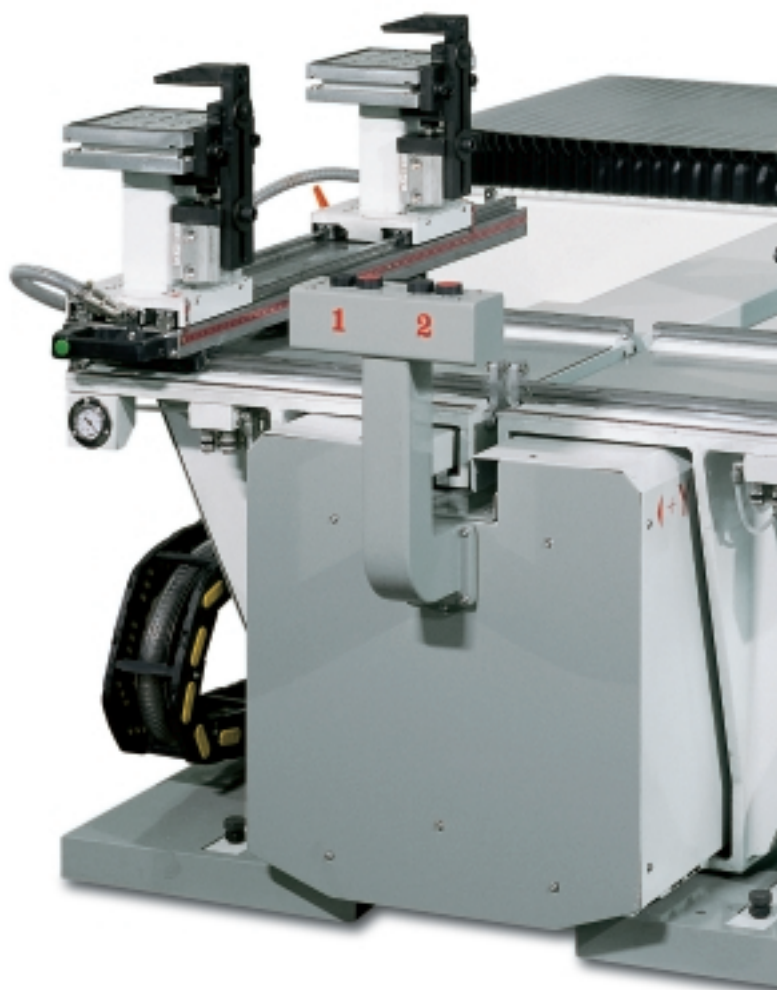

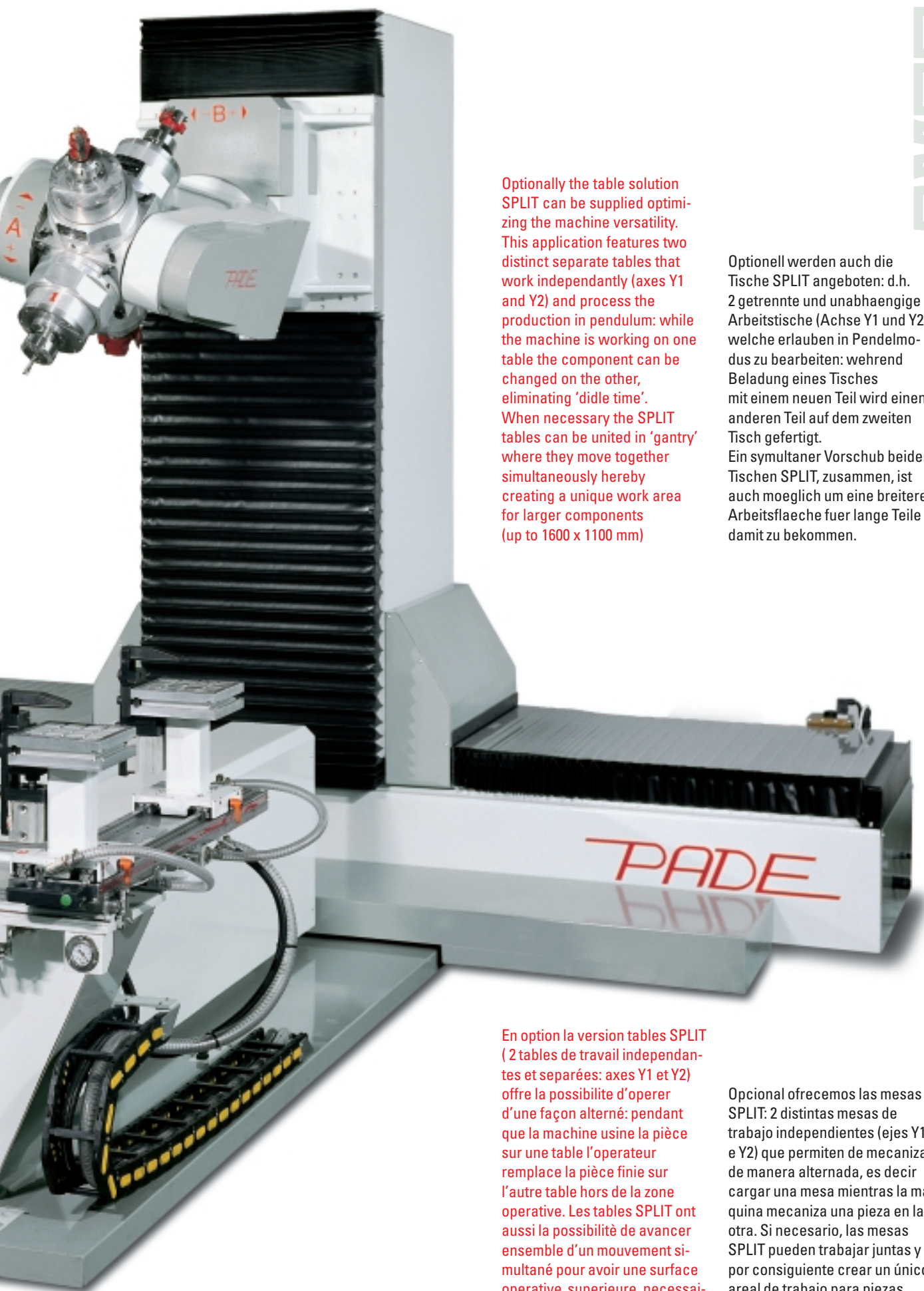

Optionally the table solution SPLIT can be supplied optimizing the machine versatility. This application features two distinct separate tables that work independently (axes Y1 and Y2) and process the production in pendulum: while the machine is working on one table the component can be changed on the other, eliminating 'didle time'. When necessary the SPLIT tables can be united in 'gantry' where they move together simultaneously hereby creating a unique work area for larger components (up to 1600 x 1100 mm)

Optionell werden auch die Tische SPLIT angeboten: d.h. 2 getrennte und unabh angige Arbeitstische (Achse Y1 und Y2) welche erlauben in Pendelmodus zu bearbeiten: wehrend Beladung eines Tisches mit einem neuen Teil wird einen anderen Teil auf dem zweiten Tisch gefertigt. Ein symulaner Vorschub beider Tischen SPLIT, zusammen, ist auch moeglich um eine breitere Arbeitsflaeche fuer lange Teile damit zu bekommen.

En option la version tables SPLIT (2 tables de travail independantes et separees: axes Y1 et Y2) offre la possibilite d'operer d'une facon altern e: pendant que la machine usine la pi e sur une table l'opereur remplace la pi e finie sur l'autre table hors de la zone operative. Les tables SPLIT ont aussi la possibilite de avancer ensemble d'un mouvement simultan e pour avoir une surface operative superieure, necessaire   l'usinage de grandes pi es (1600x1100 mm)

Opcional ofrecemos las mesas SPLIT: 2 distintas mesas de trabajo independientes (ejes Y1 e Y2) que permiten de mecanizar de manera alternada, es decir cargar una mesa mientras la m quina mecaniza una pieza en la otra. Si necesario, las mesas SPLIT pueden trabajar juntas y por consiguiente crear un  nico areal de trabajo para piezas de dimensiones m s grandes (1600x1100 mm).

Il controllo numerico è fornito completo di tutte le opzioni software per permettere alla macchina di lavorare i pezzi più complessi su 5 assi simultanei. Personal computer integrato per poter sfruttare il potente software applicativo PADEASY che lavora con s.o. Windows. Di grande facilità permette ad un operatore privo di qualsiasi conoscenza informatica di poter programmare autonomamente le operazioni base, quali fori, cave e tenoni sin dal 1° giorno di installazione della macchina



Numeric Control is supplied with all software options to allow the machine to work the most complex pieces simultaneously on 5 axes.

Integrated PC in order to exploit the powerful application software PADEASY, which operates on Windows operative system. Extremely easy, it allows even operators with no knowledge of informatics to program in full independence the basic operations such as holes, mortises and tenons from the first day of installation! More complex milling operations are to be programmed by means of CAD/CAM operative station, that is usually interfaced with a three-dimensional digitiser in order to detect shapes directly from a sample.

Die numerische Kontrolle wird mit allen Software-Optionen ausgestattet geliefert, um der Maschine die Bearbeitung kompliziertester Teile auf 5 simultanen Achsen zu ermöglichen. Integrierter PC, um die leistungsfähige Anwendungssoftware PADEASY nutzen zu können, die mit Windows-System arbeitet. Äußerst bedienungsfreundlich, so dass selbst ein Benutzer ohne jegliche Informatikkenntnisse Grundoperationen wie die Ausführung von Bohrungen, Nuten und Zapfen schon vom 1. Tag der Maschineninstallation an programmieren kann!

La Comande Numérique est livrée complète de toutes les options dans son logiciel qui permettent à la machine d'usiner les pièces sur les 5 axes simultanés. L'ordinateur intégré permet l'exploitation du puissant logiciel applicatif PADEASY, qui travail en système opératif Windows. De grande facilité, il permet aussi à un opérateur sans connaissances informatiques de pouvoir programmer en autonomie les opérations de base, telles que tronçonnage, perçage et mortaisage déjà du premier jour de l'installation!

El control numérico es completo de todas opciones software para que la máquina pueda trabajar las piezas más complejas en 5 ejes simultáneos. Personal computer integrado para explotar el potente software aplicativo PADEASY que trabaja con el sistema Windows. De grande facilidad, permite también a un operador sin conocimiento informático de poder programar en autonomía las operaciones de base, como taladros, escoplos, espigas, ya desde el primero día de instalación!

Le operazioni più complesse di fresatura vengono programmate tramite stazione CAD/CAM a cui viene normalmente interfacciato il digitalizzatore tridimensionale in modo da rilevare le forme direttamente da un pezzo campione.

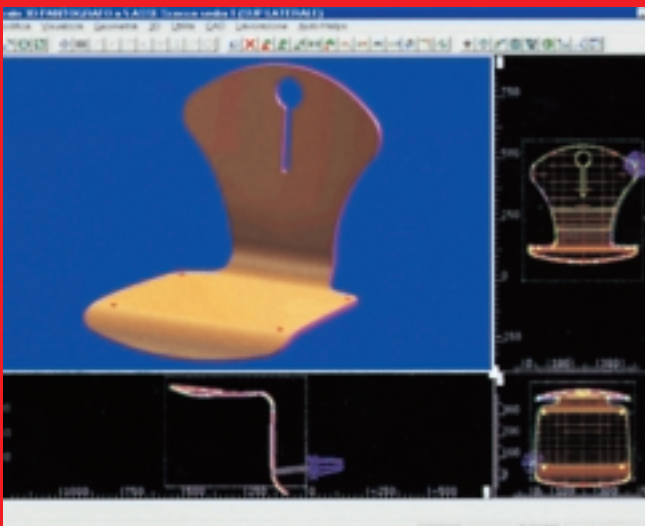

More complex milling operations are to be programmed by means of CAD/CAM operative station, that is usually interfaced with a three-dimensional digitiser in order to detect shapes directly form a sample.

Die komplexeren Fräsungen werden über CAD/CAM-Stationen programmiert, denen normalerweise der dreidimensionale Digitalisator als Schnittstelle zugeschaltet ist, um die Formen direkt von einem Musterstück abzunehmen.

Les opérations de fraisage plus complexes sont programmées à la station CAO/DAO/FAO qui est normalement interfacée au palpeur tridimensionnel, ainsi qu'il soit possible de relever les formes directement d'un modèle.

Las operaciones de fresado mas complejas son programadas por medio de CAD/CAM, que por solito es interactuada con el digitalizador tridimensional para poder detectar las formas directamente del modelo.





ACIMALL

ASSOCIATO
MEMBER
ASSOCIE
MITGLIEDER
ASOCIADO

I dati tecnici non sono impegnativi
Technical data are not binding and can be modified without notice
Die technische Eigenschaft sind nicht verbindlich
Les caractéristiques techniques sont indicatives
Los datos técnicos pueden ser rectificadoss sin previo aviso

TARGET



22060 CABIATE
(COMO) ITALY
Tel. (+39) 031 766 080
Fax (+39) 031 768 268
pade@pade.it
www.pade.it